

Instructions de montage M8096-FR

Pièce de rechange Carte d'extension (N/ID T24645, T24646, T24941)

Objectif

Remplacement de la carte d'extension Z_ (A 5, A 6)

Conditions



MISE EN GARDE !

Danger pour les personnes non autorisées

Les travaux de transformation ne doivent être effectués que par un personnel qualifié formé à cet effet.

Par conséquent :

- Tenir les personnes non autorisées à l'écart de la zone de travail.



REMARQUE !

Le manuel d'instruction doit avoir été lu et compris avant d'effectuer toute transformation de l'appareil.

Processus



DANGER !

Danger de mort par électrocution !

Le contact avec les pièces sous tension présente un danger de mort direct.

C'est pourquoi:

- Pour tous les travaux sur l'installation électrique et dans le cas d'opérations de maintenance, de nettoyage et de réparation, retirer la fiche ou couper toutes les bornes de l'alimentation externe et empêcher tout redémarrage. Contrôler l'absence de tension.



AVERTISSEMENT!

Risque d'écrasement en cas de roulage ou de basculement

Sur un sol non plan ou si les roues ne sont pas verrouillées, l'appareil risque de basculer ou de se déplacer de façon incontrôlée et de provoquer des blessures par écrasement.

C'est pourquoi:

- S'assurer que le thermostat est bien fixé sur une surface plane et solide avant d'effectuer tous travaux de transformation.
- S'assurer que les roues sont verrouillées.

1. Laisser refroidir l'appareil et le mettre hors circuit, en procédant comme suit :
 - Appeler la page de menu **Fonctions**.
 - Sélectionner la fonction **Refroidissement** et l'activer avec la touche **OK**.

→ La fonction activée est affichée par le symbole **✓**.
2. Arrêter l'interrupteur principal et débrancher la prise de courant.
3. Desserrer et retirer les vis sur l'avant et rabattre l'avant vers le bas.
4. Retirer les vis de fixation de GIF-51 (A 4) et rabattre GIF-51 en arrière.

Pour N/ID T24645

5. Pour remplacer la platine d'extension ZD (A 5), procéder comme suit :
 - Retirer tous les connecteurs de la carte d'extension (A 5).
 - Retirer la platine d'extension (A 5) de l'USR-51 (A 1).
 - Monter une nouvelle platine d'extension (A 5) avec une entretoise sur l'USR-51 (A 1).
 - Raccorder à nouveau tous les connecteurs (→ Fig. 1).

Pour N/ID T24646, T24941

6. Pour remplacer la platine d'extension ZC, ZP (A 6), procéder comme suit :
 - Retirer toutes les connecteurs de l'USR-51 (A 1).
 - Desserrer les vis de fixation de l'USR-51 (A 1) et retirer l'USR-51.
 - Retirer la platine d'extension (A 6) de l'USR-51 (A 1).
 - Monter une nouvelle platine d'extension (A 6) avec une entretoise sur l'USR-51 (A 1).
 - Raccorder à nouveau tous les connecteurs (→ Fig. 1).
 - Fixer l'USR-51 (A 1) avec des vis.
7. Pour monter la GIF-51 (A 4), procéder comme suit :
 - Rabattre la GIF-51 (A 4) et la fixer avec les vis.
 - Raccorder à nouveau tous les connecteurs.

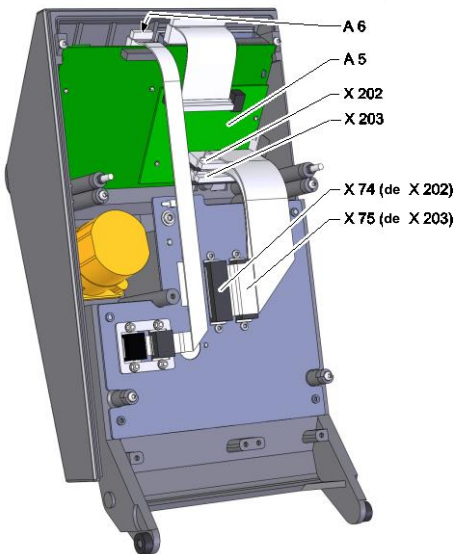



Fig. 1: Tôle d'interface

Instructions de montage M8096-FR

8. Relever l'avant et le fixer.
9. Brancher la fiche d'alimentation et mettre l'interrupteur principal en circuit.
10. Mettre l'appareil en circuit au moyen de la touche .
11. Contrôler les fonctions de l'appareil.
12. Mettre l'appareil hors circuit au moyen de la touche .
13. Mettre l'interrupteur principal hors circuit.

Liste des pièces

N°	Description	N/ID	N/ID		
			T24645	T24646	T24941
			Pcs	Pcs	Pcs
01	Platine d'extension DIGITAL (ZD)	T24230	1	-	-
02	Platine d'extension CAN (ZC)	T24229	-	1	-
03	Platine d'extension PROFIBUS-DP (ZP)	T24940	-	-	1
04	Spacer LPR 8253-6,4	T24524	3	-	-
05	Spacer LPR 8234-6,4	T24650	-	2	2
06	Instructions de montage allemand	M8096-DE	1	1	1
07	Instructions de montage anglais	M8096-EN	1	1	1
08	Instructions de montage français	M8096-FR	1	1	1